

ΤΥΠΙΚΟ ΦΡΕΑΤΙΟ ΚΑΛΩΔΙΩΝ

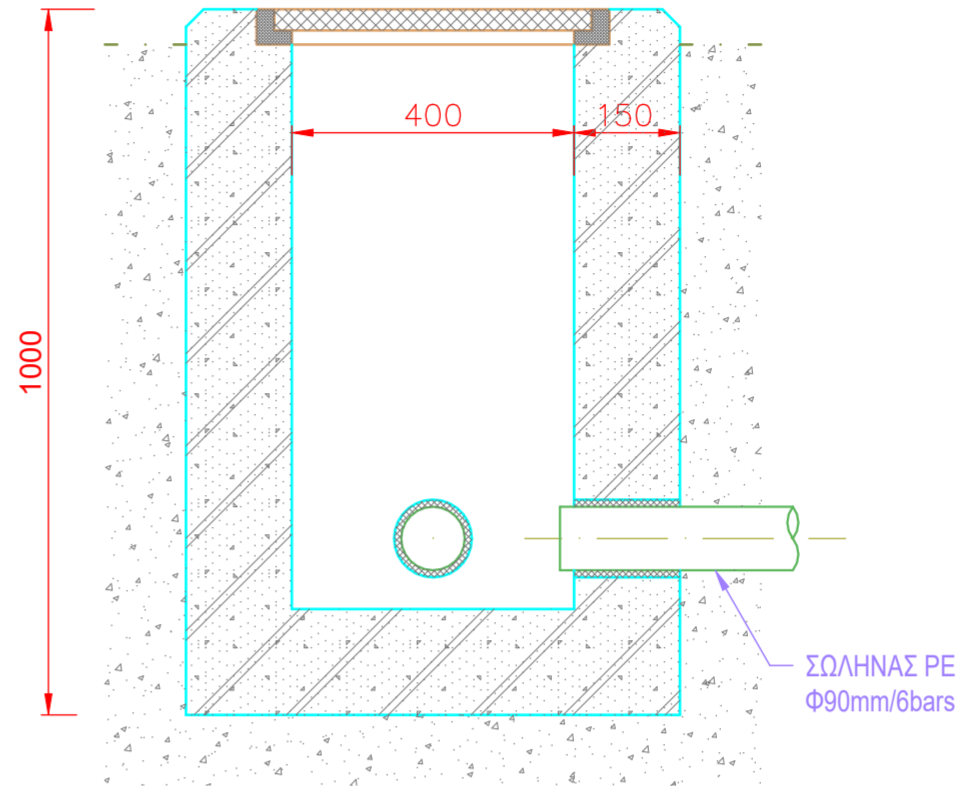

ΤΟΜΗ 1-1

ΠΑΡΑΤΗΡΗΣΕΙΣ

1. ΟΙ ΔΙΑΣΤΑΣΕΙΣ ΕΙΝΑΙ ΤΥΠΙΚΕΣ ΚΑΙ ΠΡΟΣΑΡΜΟΖΟΝΤΑΙ ΑΝΑΛΟΓΑ ΜΕ ΤΙΣ ΑΠΑΙΤΗΣΕΙΣ ΤΟΥ ΕΡΓΟΥ
2. ΤΟ ΚΑΛΥΜΜΑ ΣΦΡΑΓΙΖΕΤΑΙ ΜΕ ΑΣΦΑΛΤΙΚΟ ΥΛΙΚΟ

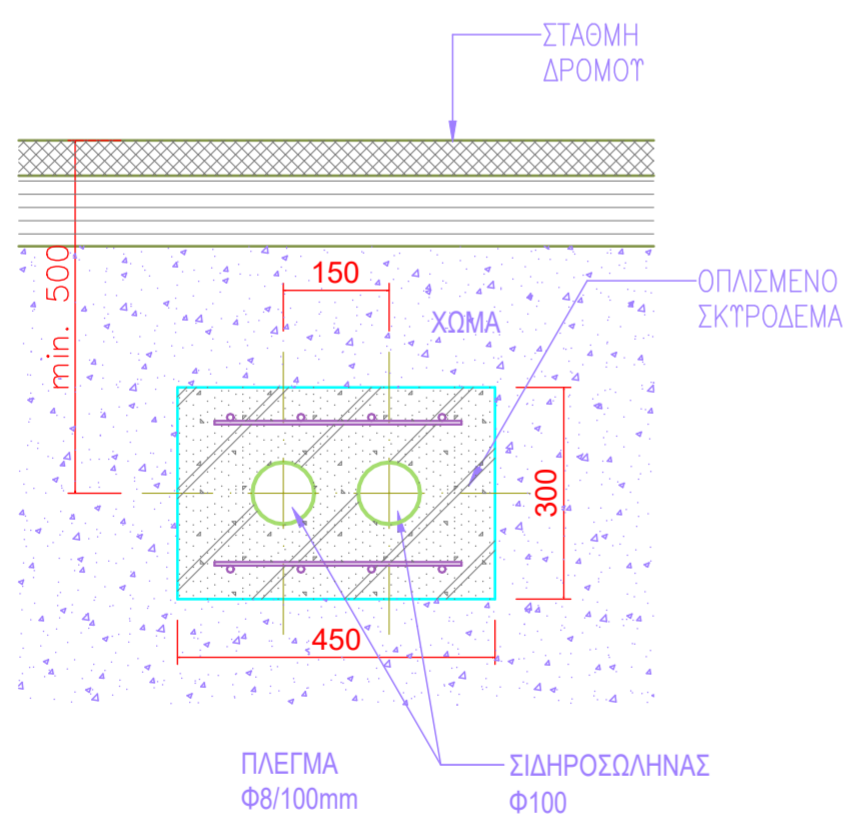

ΛΕΠΤΟΜΕΡΕΙΑ - ΚΑΝΑΛΙ ΟΔΕΥΣΗΣ ΚΑΛΩΔΙΩΝ

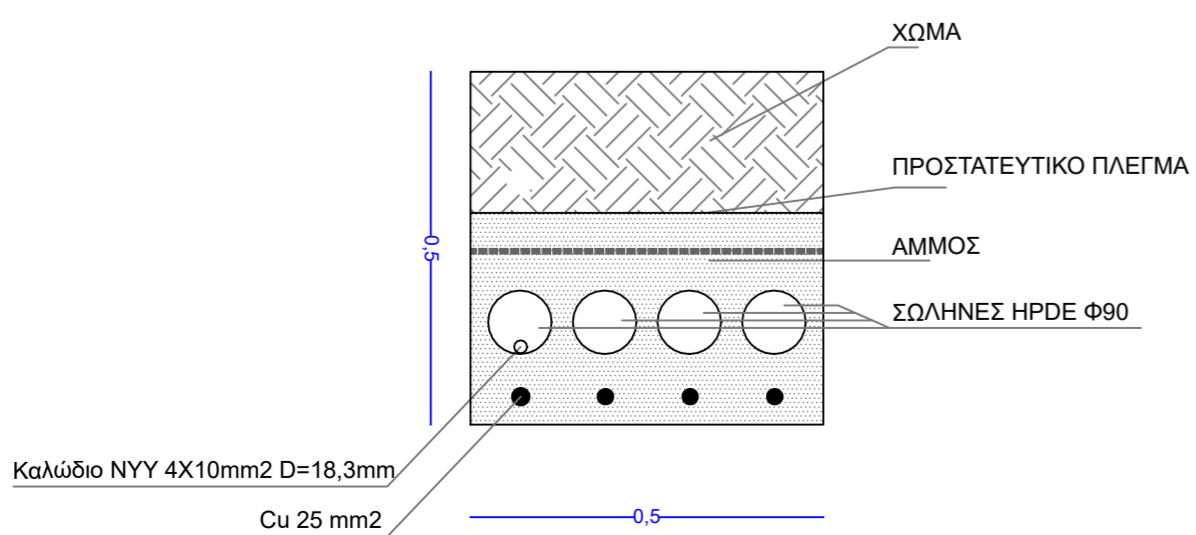

ΕΡΓΟΔΟΤΗΣ : ΕΛΛΗΝΙΚΗ ΔΗΜΟΚΡΑΤΙΑ ΠΕΡΙΦΕΡΕΙΑ ΘΕΣΣΑΛΙΑΣ ΠΕΡΙΦΕΡΕΙΑΚΗ ΕΝΟΤΗΤΑ ΚΑΡΔΙΤΣΑΣ ΔΗΜΟΣ ΚΑΡΔΙΤΣΑΣ		
ΕΡΓΟ : ΕΡΓΟ : «ΕΝΕΡΓΕΙΕΣ ΚΑΙ ΔΙΑΔΙΚΑΣΙΕΣ ΜΕΛΕΤΗΤΙΚΗΣ ΩΡΙΜΑΝΣΗΣ ΤΟΥ ΕΡΓΟΥ ΑΝΟΙΚΤΟ ΚΕΝΤΡΟ ΕΜΠΟΡΙΟΥ ΔΗΜΟΥ ΚΑΡΔΙΤΣΑΣ» - « ΠΑΡΕΜΒΑΣΕΙΣ ΑΝΑΒΑΘΜΙΣΗΣ ΔΗΜΟΣΙΟΥ ΧΩΡΟΥ ΓΙΑ ΤΗ ΔΗΜΙΟΥΡΓΙΑ ΤΟΥ ΑΝΟΙΚΤΟΥ ΚΕΝΤΡΟΥ ΕΜΠΟΡΙΟΥ ΔΗΜΟΥ ΚΑΡΔΙΤΣΑΣ»		
ΘΕΣΗ : ΘΕΣΗ: Η περιοχή μελέτης της αστικής ανάπτυξης αποτελεί τον πεζόδρομο της Βάλβη (από την οδό Ιεζεκιήλ έως την οδό Διάκου), τον πεζόδρομο της Στεργίου Λάππα (από την οδό Καραϊσκάκη έως την οδό Πλαστήρα), την οδό Μ. Αλεξάνδρου (από την οδό Διάκου έως την οδό Βασιλαράνη), την οδό Υψηλάντου (από την οδό Καραϊσκάκη έως την οδό Πλαστήρα) και την οδό Ιεζεκιήλ (από την οδό Α. Παπανδρέου έως την οδό Πλαστήρα) και την πλατεία της Δημοτικής Αγοράς της Καρδίτσας (Πλαστήρα - Διάκου - Μ. Αλεξάνδρου - Αβέρωφ), στον ΔΗΜΟ ΚΑΡΔΙΤΣΑΣ - Π. Ε.ΚΑΡΔΙΤΣΑΣ		
ΘΕΜΑ ΣΧΕΔΙΟΥ : ΜΕΛΕΤΗ ΟΔΟΦΩΤΙΣΜΟΥ - ΛΕΠΤΟΜΕΡΕΙΕΣ ΟΔΕΥΣΗΣ	ΙΣΧ-3	
ΦΑΣΗ ΜΕΛΕΤΗΣ : ΜΕΛΕΤΗ ΕΦΑΡΜΟΓΗΣ		
ΚΑΤΗΓΟΡΙΑ ΜΕΛΕΤΗΣ : ΗΛΕΚΤΡΟΜΗΧΑΝΟΛΟΓΙΚΗ ΜΕΛΕΤΗ		
ΧΡΟΝΟΣ ΜΕΛΕΤΗΣ : ΔΕΚΕΜΒΡΙΟΣ 2021		ΚΛΙΜΑΚΑ : -
ΚΩΔΙΚΟΣ ΕΡΓΟΥ : Δ_269.1		
ΣΥΝΤΑΧΘΗΚΕ Ανάδοχος		Μελετητής Μηχανικός
<small>ΣΑΜΑΡΑΣ & ΣΥΝΕΡΓΑΤΕΣ Α.Ε. - ΣΥΜΒΟΥΛΟΙ ΜΗΧΑΝΙΚΟΙ ΔΑΡΔΑΝΙΩΤΗ & ΣΥΝΕΡΓΑΤΕΣ ΑΝΩΤΗΡΗ ΕΠΙΧΕΙΡΗΣΗ & ΣΥΜΒΟΥΛΗ 26ης ΟΚΤΩΒΡΙΟΥ 43, Τ.Κ. 54637 ΘΕΣΣΑΛΟΝΙΚΗ ΤΗΛ: 2310 552110, 2310 552144 - FAX: 2310 552107 Α.Φ.Μ.: 998975567 - Δ.Ο.Υ.: Φ.Α.Ε. ΘΕΣΣΑΛΟΝΙΚΗΣ ΑΡ. Γ.Ε.ΜΗ.: 117398504009 - Δ.Μ. Τ.Ε.Ε.: 7037</small>		ΣΑΜΑΡΑΣ ΔΗΜΗΤΡΙΟΣ Μηχανολόγος Μηχανικός Α.Π.Θ.
«ΣΑΜΑΡΑΣ & ΣΥΝΕΡΓΑΤΕΣ Α.Ε. - ΣΥΜΒΟΥΛΟΙ ΜΗΧΑΝΙΚΟΙ		
ΕΛΕΧΘΗΚΕ Επιβλέπων Μηχανικός		ΘΕΩΡΗΘΗΚΕ Διευθυντής Τεχνικών Υπηρεσιών Δήμου Καρδίτσας
ΤΣΙΛΙΚΑΣ ΧΑΡΑΛΑΜΠΟΣ ΜΗΧΑΝΟΛΟΓΟΣ ΜΗΧΑΝΙΚΟΣ Π.Ε.		ΕΛΕΥΘΕΡΙΟΥ ΒΑΪΟΣ ΑΓΡ.ΤΟΠΟΓΡΑΦΟΣ ΜΗΧΑΝΙΚΟΣ Π.Ε.